

PEÇA COM 155MM DE COMPRIMENTO
CÓDIGOS VIDE TABELA

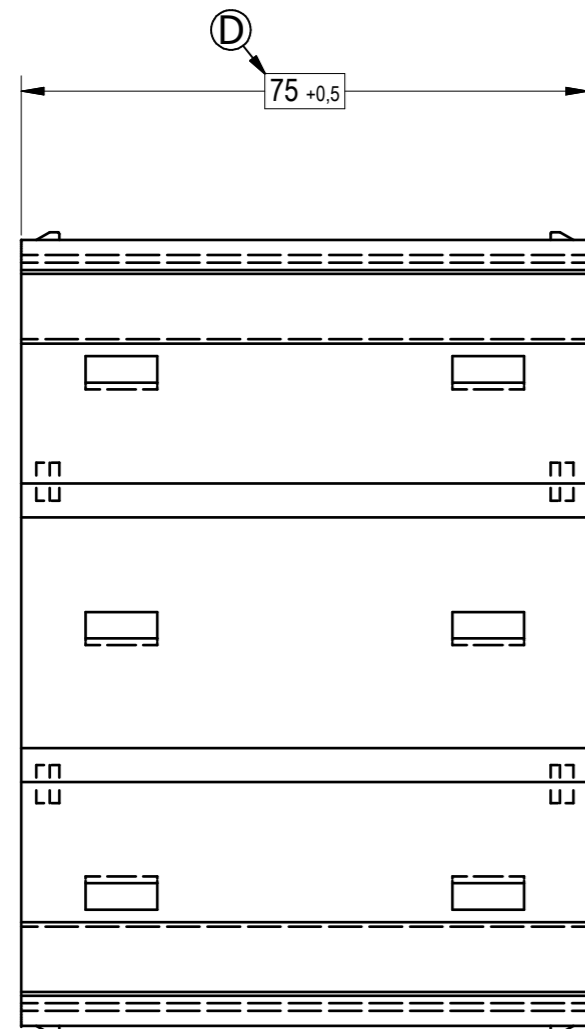

PEÇA COM 75MM DE COMPRIMENTO
CÓDIGOS VIDE TABELA

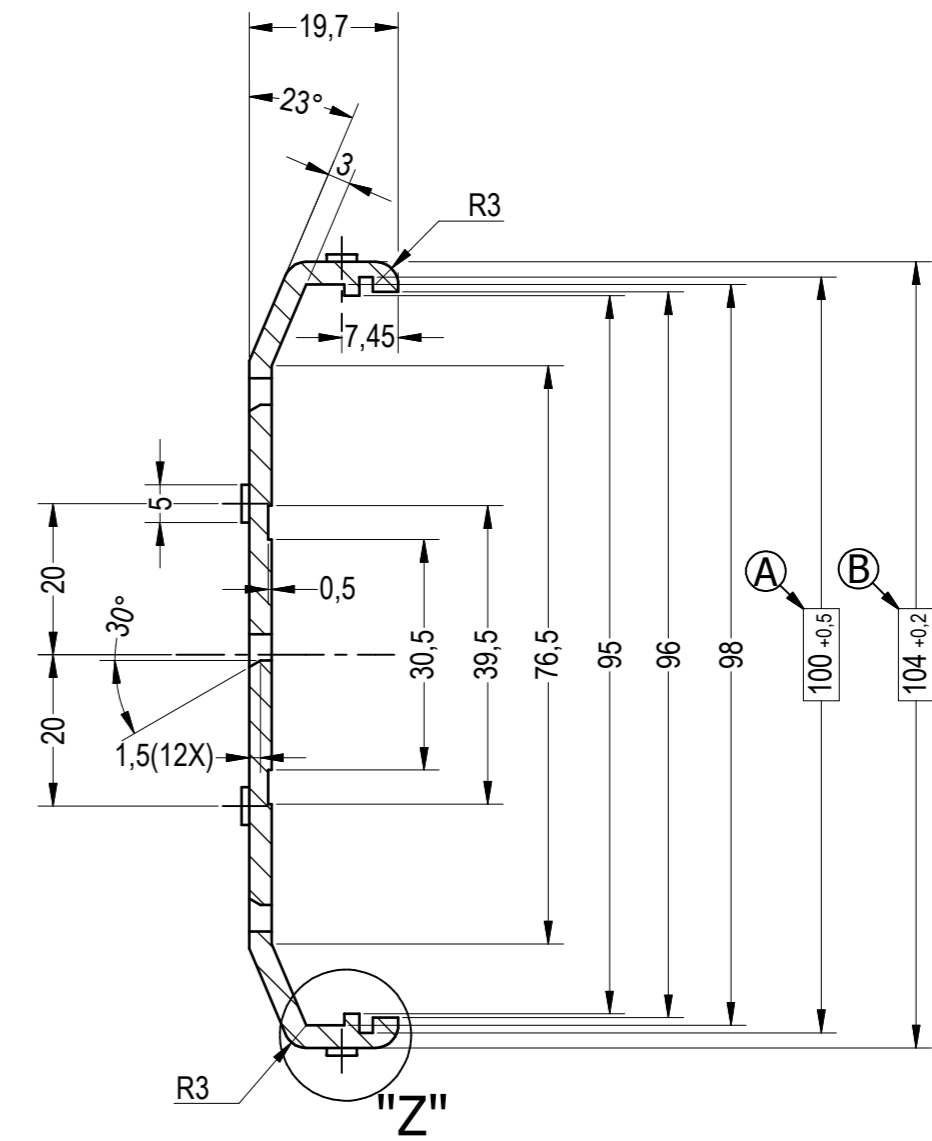
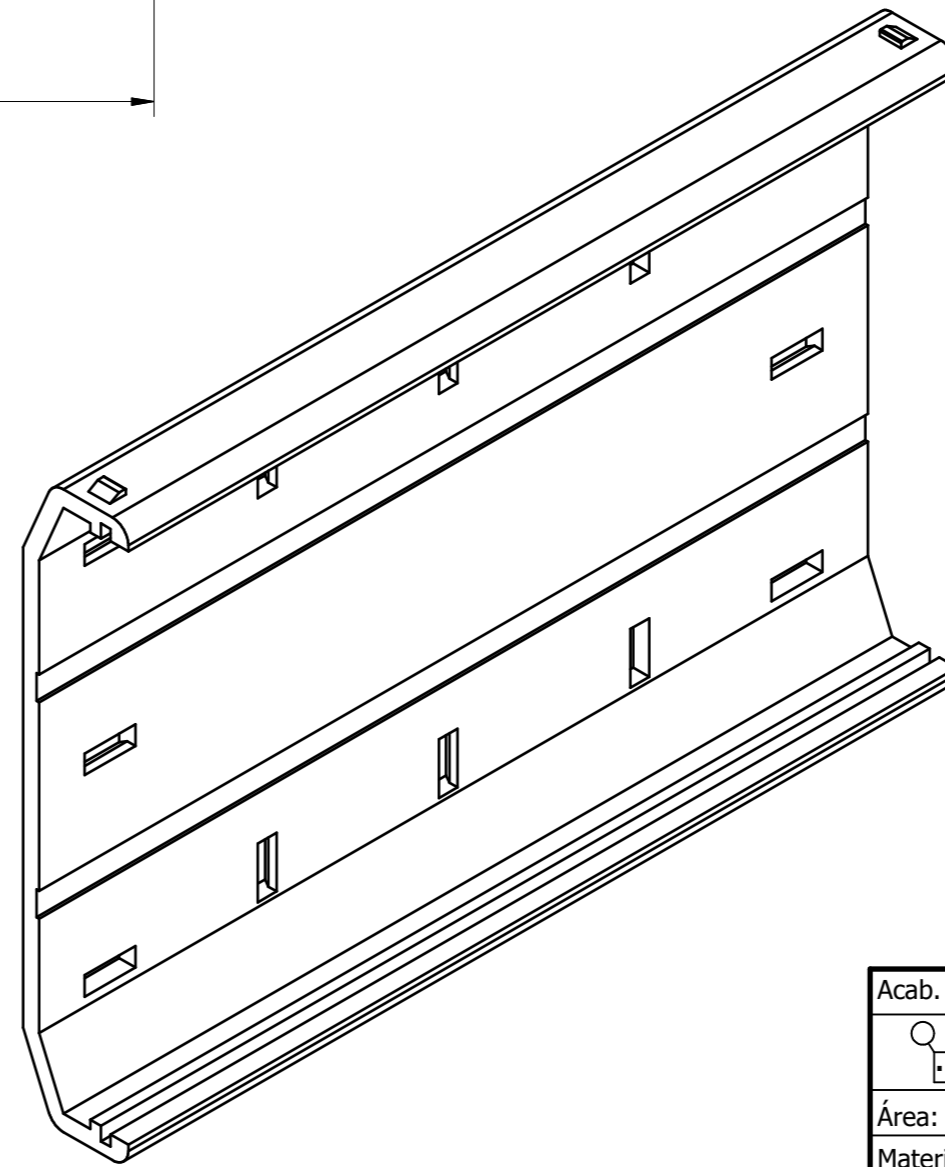
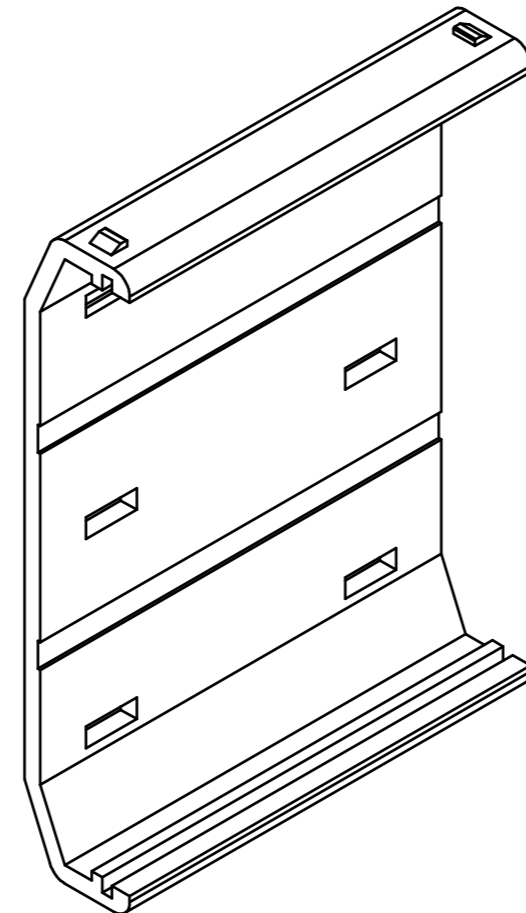
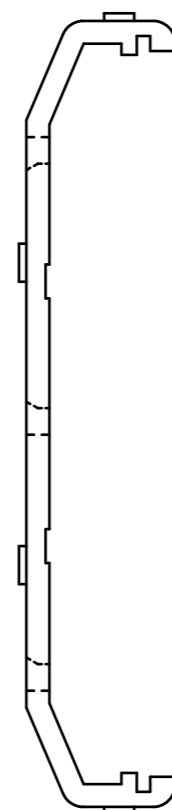

Corte A-A
esc. (1:1)

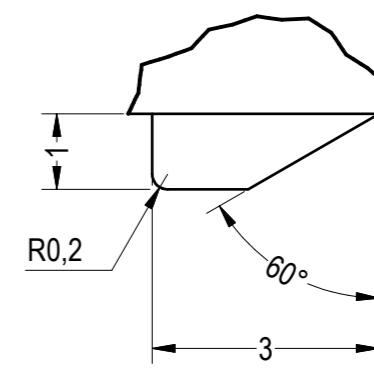

Det."X"
esc. (10:1)

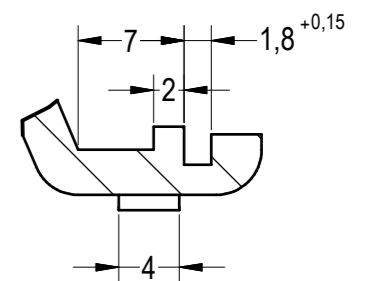

Det."Z"
esc. (2:1)

C459826	C902576.6000	CINZA ESCURO	75 mm
C459827	C902575.6000	CINZA ESCURO	155 mm
C450404	-	BEGE	75 mm
C450403	-	BEGE	155 mm
CÓDIGO	CÓDIGO VENDA	COR	COMPRIMENTO

Acab. Sup.: VDI 3400 K30/33 ⑤	Peça nº: VIDE TABELA ④	Código: VIDE TABELA ④
⊙ Cotas controladas no Processo A até D	⋯ Cotas controladas de projeto	*..* Cotas e tolerâncias admissíveis no processo
Área: mm2	⑤ ③	NC 212010
Material: ④		Nº DA FERRAMENTA MI-419 ⑤
POLIAMIDA 6.6		DES. DA FERRAMENTA C101211
		Tolerância Geral: Obs:
		Nº Desenho: C200914
		Folha Nº: 1
		Nº de Folhas: 1
Cód. Material: VIDE ESTRUTURA	Verif. 2006	Modificações Data Nome
Escala: 1:1 (2:1 10:1)	Desen. 17/10	JOSUÉ
Substitui: C200914_5	Verif. 24/02/17	J. ROBERTO
Substituído:	Aprov. 24/02/17	FLAVIO
		Uso:
		Título: DISTANCIADOR RS100 ⑤

Desenhado
Verificado
Aprovado