

O DESENHO E PROPRIEDADE EXCLUSIVA DA WEIDMÜLLER CONEXEL DO BRASIL LTDA SENDO PROIBIDA QUALQUER REPRODUÇÃO OU COMUNICAÇÃO A TERCEIROS, SEM A PRÉVIA AUTORIZAÇÃO ESCRITA DE ACORDO COM ESTABELECIDO E AS SANÇÕES CORRESPONDENTES NO CAPÍTULO VI, TÍTULO II, DO LIVRO II DO CÓDIGO CIVIL BRASILEIRO.

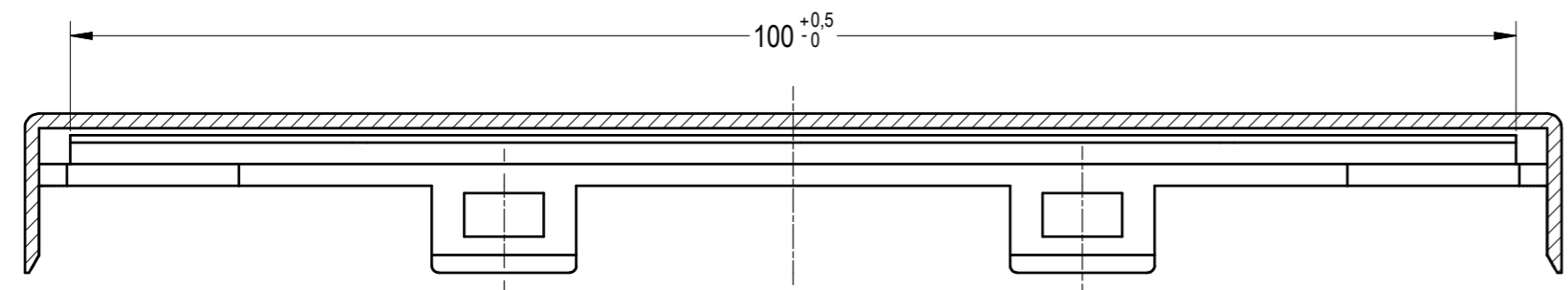

CORTE B-B

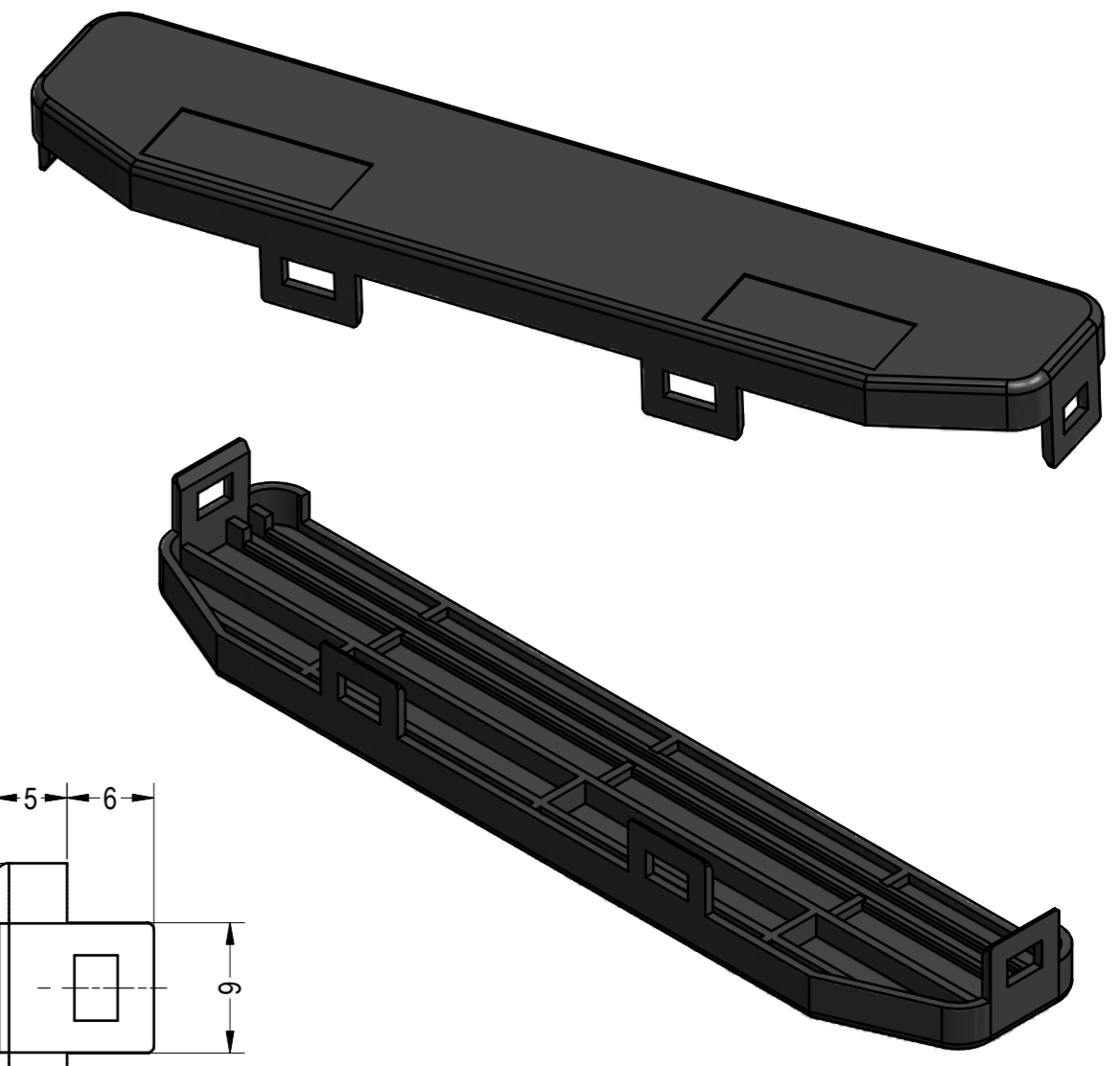
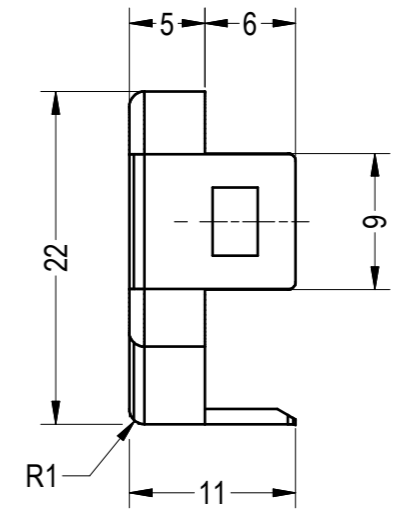
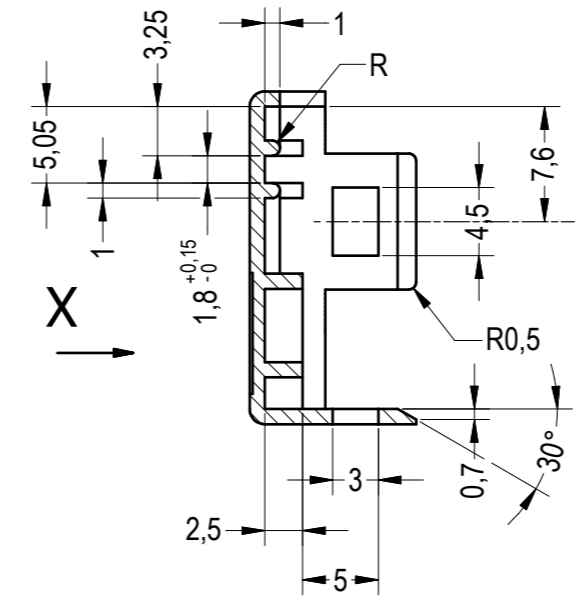
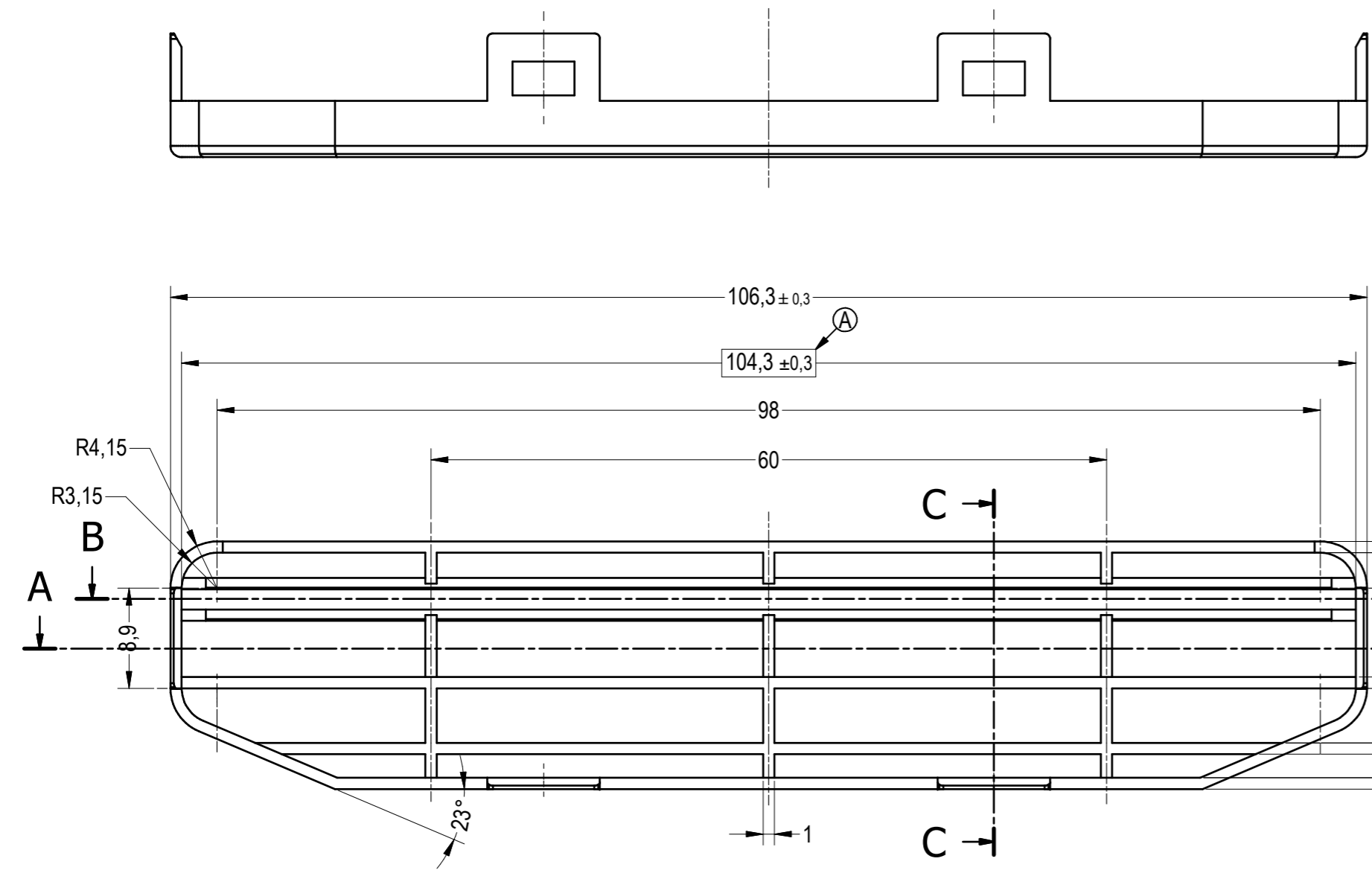
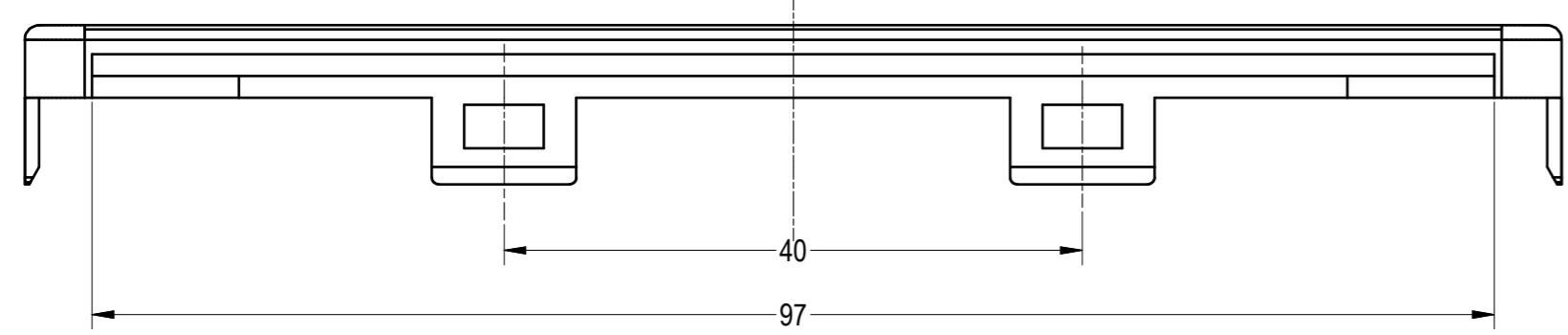

CORTE A-A

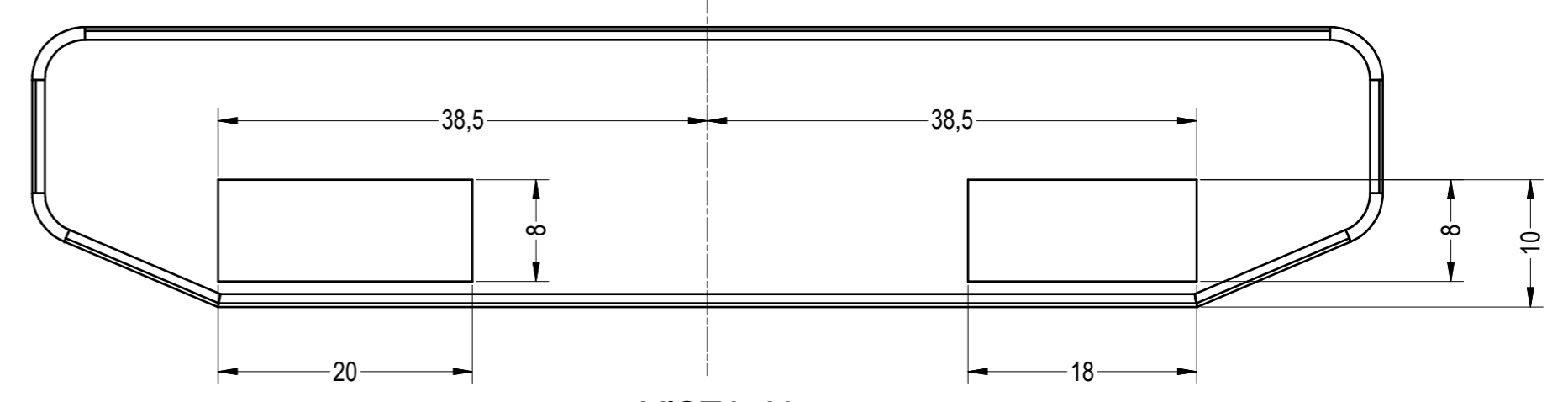

VISTA X

| | | | |
|---------|--------------|--------------|----------|
| C461780 | C902573.6000 | CINZA ESCURO | SEM |
| C401241 | - | BEGE | COM |
| CÓDIGO | CÓDIGO VENDA | COR | GRAVAÇÃO |

| | | |
|---------------------------------------|------------------------------|---|
| Acab. Sup.: VDI 3400 K30/33 | Peça nº: VIDE TABELA | Código: VIDE TABELA |
| Cotas controladas no Processo A até B | Cotas controladas de projeto | *...* Cotas e tolerâncias admissíveis no processo |
| Área: mm² | WN212010 | DESENHO DA FERRAMENTA C101212 |
| Material: PA 6.6 | Tolerância Geral: | Nº DA FERRAMENTA MI-420 |
| | | DES. DE GRAVAÇÃO C421841 |
| | 24.02.17 JMA | Obs: |
| Cód. Material: | Verif. | Modificações |
| VIDE ESTRUTURA | 2016 | Data |
| Escala: 2:1 | Desen. | 08/06 |
| Substitui: C201241_3 | Verif. | 24/02/17 |
| Substituído: | Aprov. | 24/02/17 |
| | | Flavia |
| | | Nome |
| | | JOSUÉ |
| | | Título: |
| | | TAMPA RS 100 |
| | | Uso: RS 100 |

| | |
|------------|--|
| Desenhado | |
| Verificado | |
| Aprovado | |

Z:\Produtor\RS100\DW\C201241.dwg